

DICAS DE LIMPEZA E CONSERVAÇÃO CLEANING AND MAINTENANCE TIPS

Para limpeza, use somente um pano úmido
For cleaning, use only a damp cloth
Para limpeza, utilice únicamente un paño húmedo

Não molhar, expor à água e umidade
Do not get wet, expose to water and moisture
No moje, exponga a agua y la humedad.

Não usar produtos químicos ou abrasivos (sabão, álcool, água sanitária)
Do not use chemicals or abrasives (soap, alcohol, bleach)
No utilice productos químicos ni abrasivos (jabón, alcohol, lejía)

Não expor à maresia
Do not expose to sea air
no exponer al aire del mar

Não expor à luz solar direta
Do not expose to direct sunlight
No exponga a la luz solar directa

Peso máximo sobre cadeiras
100 kg
220 lb
Max weight on chairs
Peso máximo en sillas

Não reclinar
Do not recline
No recuestar

Não pisar/subir
Do not step/climb
No pise/suba

Não sentar/subir
Do not sit down/climb
No sentarse / trepar

Não arrastar/empurrar
Do not drag/push
No arrastrar/empujar

Peso máximo sobre mesas
10 kg
22 lb
Max weight on tables
Peso máximo en mesas

Para conservação, aplicar cera automotiva ou vaselina líquida
For high durability, spread automotive wax or vaseline

Para conservación, aplicar cera para autos o vaselina líquida

Caso necessário, reaperte os parafusos
If necessary, refasten screws

Si necesario, vuelva a apretar los tornillos

"PRODUTO DESTINADO A USO RESIDENCIAL E PARA ADULTOS, NÃO DEIXAR CRIANÇAS SOZINHAS PRÓXIMAS AOS PRODUTOS, POIS ELAS PODEM SUBIR, CAIR OU SE MACHUCAR".
DESIGNED FOR USE OF ADULTS AND AT HOME. DO NOT LET CHILDREN ALONE AND CLOSE TO PRODUCTS, BECAUSE THEY CAN CLIMB, FALL OR HURT THEMSELVES.

Producto destinado a uso residencial y para adultos. No deje a los niños solos cerca del producto, ya que pueden trepar, caer o lesionarse.

TAMPÓS DE VIDRO E MADEIRA (MDP-MDF BP) PODEM DANIFICAR SE FICAREM EM CONTATO DIRETO COM OBJETOS MUITO QUENTES.
GLASS AND WOODEN TOPS (MDP-MDF LP) MAY DAMAGE IF IN DIRECT CONTACT WITH HOT OBJECTS.

Los tableros de vidrio y madera (MDP / MDF BP) pueden dañarse si entran en contacto directo con objetos muy calientes.

EVITAR EXPOSIÇÃO À MARESIA E LOCAIS MUITO ÚMIDOS.
AVOID EXPOSURE TO CORROSIVE SEA AIR.

Evite la exposición al aire del mar y sitios muy húmedos.

ÚLTIMA REVISÃO: ABR-2022

MODELO: 130042 PRODUTO: 170



Móveis
Muebles
Furniture

Desde 1969 a escolha inteligente!

CIPLAFE COM. IND. MÓVEIS LTDA.
CNPJ: 47841911/0001-05
TEL: +55 17 3465 6060
FERNANDÓPOLIS
- SÃO PAULO - BRASIL
WWW.CIPLAFE.COM.BR



FACEBOOK.COM/CIPLAFE

PREZADO MONTADOR, GENTILEZA ENTREGAR ESTE CERTIFICADO AO CLIENTE

PARABÉNS! VOCÊ ACABA DE ADQUIRIR UM PRODUTO DE ALTA QUALIDADE!
ENTRETANTO, ALGUNS CUIDADOS SÃO NECESSÁRIOS PARA MAIOR DURABILIDADE E USO CORRETO.
LEIA ATENTAMENTE TODAS AS INFORMAÇÕES E CUIDADOS ANTES DE INICIAR A MONTAGEM E UTILIZAR O PRODUTO. CONFIRA O VÍDEO DE MONTAGEM NA INTERNET

CERTIFICADO DE GARANTIA

MODELO
130042
PRODUTO
170

PRAZO

Todos os produtos fabricados pela Ciplafe possuem 3 meses de garantia contra defeitos de fabricação, conforme (Código de Defesa do Consumidor).

Ressaltar-se que, seguindo a Lei 8078/90 (Código de Defesa do Consumidor), esta garantia oferecida ao produto é exclusivamente contra defeitos de fabricação.

COMO SOLICITAR

Para solicitar a análise e conseqüente o atendimento da garantia, é necessário contatar diretamente a loja/varejista onde o produto foi adquirido e apresentar a nota fiscal de venda.

A loja/varejista será o responsável por analisar as condições e validade da garantia especificadas neste certificado, assim como efetuar a substituição do produto ou seus componentes danificados.

LIMITAÇÕES

A loja/varejista reserva-se o direito de negar o atendimento da garantia, caso seja constatado danos causados por:

- maus tratos, acidentes ou uso incorreto e inadequado.
- peso superior ao recomendado.
- produtos de limpeza inadequados.
- montagem e instalação incorretas.
- inundações, incêndios, chuvas e outros agentes externos.
- contato frequente com a água.
- exposição frequente à luz solar.
- utilização em locais beira-mar ou muito úmidos

Também não se estende ao fabricante do produto qualquer ressarcimento de prejuízos, perdas, danos ou lucros cessantes decorrentes da não montagem ou não utilização correta do produto por responsabilidade do cliente.

A CIPLAFE também não é responsável por qualquer GARANTIA ESTENDIDA ou ADICIONAL que o cliente tenha adquirido diretamente de lojistas ou seguradoras e que lhe ofereça qualquer cobertura ou prazo adicional após o prazo informado neste certificado.

Em caso de dificuldades de atendimento, contate diretamente a empresa em www.ciplafe.com.br ou no telefone 17 3465 6060

INSTRUÇÕES DE MONTAGEM / ASSEMBLY INSTRUCTIONS

LEIA ATENTAMENTE TODAS AS INSTRUÇÕES ANTES DE INICIAR A MONTAGEM.
A MONTAGEM DEVE SER FEITA EM UMA SUPERFÍCIE LIMPA E PLANA.
ACONSELHA-SE UTILIZAR A PRÓPRIA EMBALAGEM PARA FORRAR O CHÃO
E NÃO DANIFICAR O PRODUTO.
OS PARAFUSOS DEVEM SER REAPERTADOS PERIODICAMENTE.
EVITAR BATIDAS E CONTATOS COM OBJETOS CORTANTES.

BASE FRANÇA P/ TAMPO VIDRO 1,4M X 0,8M - COD. 170
FRANÇA BASE FOR GLASS TOP 1,4M X 0,8M - COD. 170

ASSISTA O VÍDEO DE MONTAGEM EM:
WATCH ASSEMBLING VIDEO AT:



www.ciplafe.com.br/videos



Móveis
Muebles
Furniture

Desde 1969 a escolha inteligente!

CIPLAFE COM. IND. MÓVEIS LTDA.

CNPJ: 47841911/0001-05

TEL: +55 17 3465 6060

FERNANDÓPOLIS

- SÃO PAULO - BRASIL

WWW.CIPLAFE.COM.BR

FACEBOOK.COM/CIPLAFE

ESCALA APROXIMADA DOS ACESSÓRIOS
ACCESSORIES ESTIMATED MEASURES **1:3**

ACESSÓRIOS PARA BASES 170 / ACES FOR BASES 170

	ACES-A união plástica 80mm x 40mm plastic joint 80mm x 40mm	4 un	cod 240093
	ACES-B parafuso philips 4mm x 12mm zincado screw philips 4mm x 12mm zincated	8 un	cod 190006
	ACES-C pino plástico de apoio do vidro 24mm cromado plastic support pin for glass 24mm chromated	6 un	cod 240088
	ACES-D arruela plástica 22mm cromada plastic washer 22mm chromated	2 un	cod 240094
	ACES-E cantoneira plástica 40mm x 40mm cromada plastic angle 40mm x 40mm chromated	4 un	cod 240048
	ACES-F apoio de silicone para vidro silicone support for glass	6 un	cod 210015
	ACES-G ponteira plástica interna 40mm x 40mm preto internal plastic cover 40mm x 40mm black	4 un	cod 240030

RECURSOS PARA MONTAGEM
ASSEMBLING RESOURCES



1 PESSOA
1 PERSON
1 MARTELO DE
BORRACHA (NÃO INCLUSA)
1 CHAVE PHILIPS
(NÃO INCLUSA)
1 PHILIPS SCREWDRIVER
(NOT INCLUDED)

ESCALA APROXIMADA DAS PEÇAS
PIECES ESTIMATED MEASURES **1:15**

PEÇAS PARA BASES 170 / PIECES FOR BASES 170

	PEÇA-01 pé 40mm x 40mm x 680mm cromado feet 40mm x 40mm x 680mm chromated	4 un	cod PBAS0143
	pé 40mm x 40mm x 680mm branco feet 40mm x 40mm x 680mm white		cod PBAS0127
	pé 40mm x 40mm x 680mm craq. preto feet 40mm x 40mm x 680mm text black		cod PBAS0137
	pé 40mm x 40mm x 680mm bronze feet 40mm x 40mm x 680mm bronze		cod PBAS0132
	PEÇA-02 travessa 40mm x 40mm x 710mm cromado bar 40mm x 40mm x 710mm chromated	2 un	cod PBAS0146
	travessa 40mm x 40mm x 710mm branco bar 40mm x 40mm x 710mm white		cod PBAS0130
	travessa 40mm x 40mm x 710mm craq. preto bar 40mm x 40mm x 710mm text black		cod PBAS0140
	travessa 40mm x 40mm x 710mm bronze bar 40mm x 40mm x 710mm bronze		cod PBAS0135
	PEÇA-03 travessa 40mm x 40mm x 1310mm cromado bar 40mm x 40mm x 1310mm chromated	2 un	cod PBAS0079
	travessa 40 x 40 x 1310mm branco bar 40mm x 40mm x 1310mm white		cod PBAS0145
	travessa 40 x 40 x 1310mm craq. preto bar 40mm x 40mm x 1310mm text black		cod PBAS0139
	travessa 40 x 40 x 1310mm bronze bar 40mm x 40mm x 1310mm bronze		cod PBAS0134

OS PARAFUSOS DEVEM SER
REAPERTADOS PERIODICAMENTE
SCREWS MUST BE
REFASTEN FREQUENTLY

MEDIDAS E CORES PODEM
APRESENTAR PEQUENAS VARIAÇÕES
MEASURES AND COLORS
MAY HAVE SOME CHANGES

A PINTURA CRAQUEADO PRETO E BRONZE PODEM
APRESENTAR VARIAÇÕES DE TONALIDADE
TEXTURED BLACK AND BRONZE PAINTING
MAY HAVE SOME CHANGES

MODELO: 130042
PRODUTO: 170

ÚLTIMA REVISÃO = ABR-2022

PASSO 1 / STEP 1

- Com a ajuda de um martelo de borracha, encaixe os pés (PEÇA-01) e a travessa menor (PEÇA-02) na união plástica

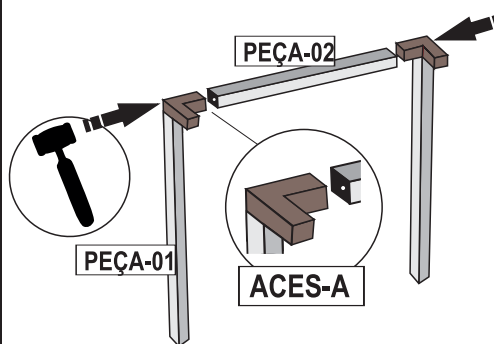

- Using a rubber hammer fit both feet (PEÇA-01) and small bar (PEÇA-02) on plastic joint (ACES-A). Do the same for the another

PASSO 3 / STEP 3

- Em uma superfície plana e forrada, vire a base já montada com os pés voltados para cima. Após isso, fixe os parafusos

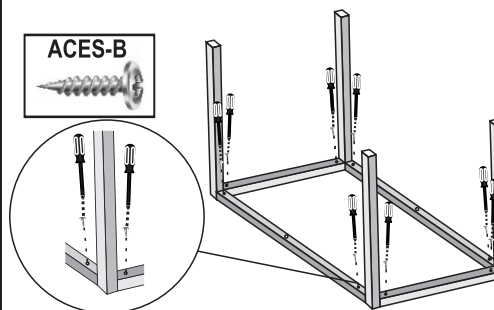

- In a plain and protected floor, turn already assembled base

PASSO 5 / STEP 5

- Posicione o tampo de vidro sobre a base de mesa

TAMPO DE VIDRO
GLASS TOP

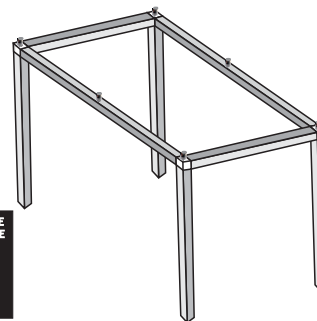

PESO MÁXIMO PERMITIDO SOBRE A BASE
MAXIMUM WEIGHT ALLOWED OVER BASE
27 kg (10kg do tampo +
10kg distribuídos sobre o tampo)
60 lb (22 lb of the top +
22 lb spreaded over the top)

- Place glass top carefully over base, in a center way. After

PASSO 2 / STEP 2

- Com a ajuda de um martelo de borracha, encaixe as travessas maiores (PEÇA-03) no conjunto de pés (PEÇA-01) e travessa menor (PEÇA-02) já montados na união plástica (ACES-A). Faça

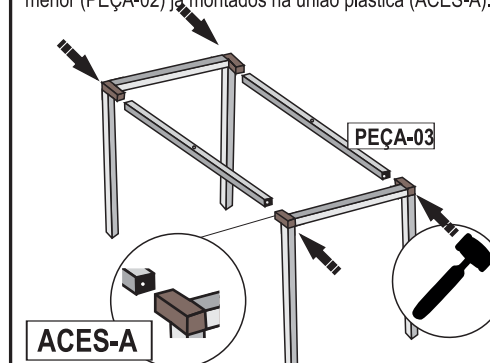

- Using a rubber hammer fit larger bars (PEÇA-03) on the set of feet (PEÇA-01) and small bar (PEÇA-02). Do the same for the

PASSO 4 / STEP 4

- Encaixe os pinos plásticos de apoio do vidro (ACES-C) com as arruelas (ACES-D) nas travessas maiores (PEÇA-03).
- Encaixe as cantoneiras (ACES-E) sobre os cantos da base e

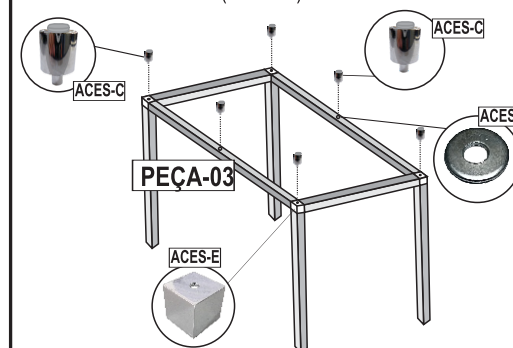

- Fit plastic support pins for glass (ACES-C) together with washers (ACES-D) on large bars (PEÇA-03).
- Fit plastic angles (ACES-E) on base corners and fit plastic

MEDIDAS / DIMENSIONS

PESO
WEIGHT ≈ 8,97 KG / 19,77 LB

