

DICAS DE LIMPEZA E CONSERVAÇÃO CLEANING AND MAINTENANCE TIPS

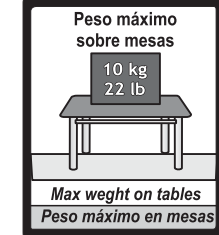

Para conservação, aplicar cera automotiva ou vaselina líquida
For high durability, spread automotive wax or vaseline

Para conservación, aplicar cera para autos o vaselina líquida

Caso necessário, reaperte os parafusos
If necessary, refasten screws

Si necesario, vuelva a apretar los tornillos

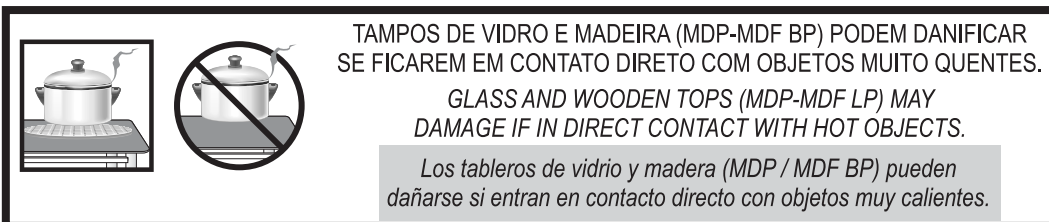
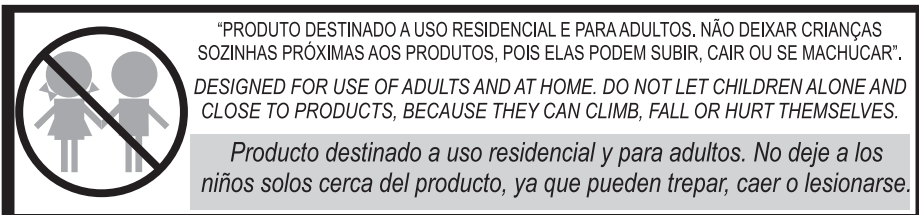

EVITAR EXPOSIÇÃO À MARESIA E LOCAIS MUITO ÚMIDOS.
AVOID EXPOSURE TO CORROSIVE SEA AIR.

Evite la exposición al aire del mar y sitios muy húmedos.

ÚLTIMA REVISÃO: AGO-2022

MODELO: 130053 PRODUTO: 138



Móveis
Muebles
Furniture

Desde 1969 a escolha inteligente!

CIPLAFE COM. IND. MOVEIS LTDA.
AV LUIZ BRAMBATTI, 62 - CEP 15612-480
FERNANDÓPOLIS - SP - BRASIL
TEL: +55 17 3465 6060
CNPJ: 47.841.911/0001-05
IE: 304.006.414.119



www.ciplafe.com.br

PREZADO MONTADOR, GENTILEZA ENTREGAR ESTE CERTIFICADO AO CLIENTE

PARABÉNS! VOCÊ ACABA DE ADQUIRIR UM PRODUTO DE ALTA QUALIDADE!
ENTRETANTO, ALGUNS CUIDADOS SÃO NECESSÁRIOS PARA MAIOR DURABILIDADE E USO CORRETO.
LEIA ATENTAMENTE TODAS AS INFORMAÇÕES E CUIDADOS ANTES DE INICIAR A MONTAGEM E UTILIZAR O PRODUTO. CONFIRA O VÍDEO DE MONTAGEM NA INTERNET

CERTIFICADO DE GARANTIA

MODELO
130053
PRODUTO
138

PRAZO

Todos os produtos fabricados pela Ciplafe possuem 3 meses de garantia contra defeitos de fabricação, conforme (Código de Defesa do Consumidor).

Ressaltar-se que, seguindo a Lei 8078/90 (Código de Defesa do Consumidor), esta garantia oferecida ao produto é exclusivamente contra defeitos de fabricação.

COMO SOLICITAR

Para solicitar a análise e conseqüente o atendimento da garantia, é necessário contatar diretamente a loja/varejista onde o produto foi adquirido e apresentar a nota fiscal de venda.

A loja/varejista será o responsável por analisar as condições e validade da garantia especificadas neste certificado, assim como efetuar a substituição do produto ou seus componentes danificados.

LIMITAÇÕES

A loja/varejista reserva-se o direito de negar o atendimento da garantia, caso seja constatado danos causados por:

- maus tratos, acidentes ou uso incorreto e inadequado.
- peso superior ao recomendado.
- produtos de limpeza inadequados.
- montagem e instalação incorretas.
- inundações, incêndios, chuvas e outros agentes externos.
- contato freqüente com a água.
- exposição freqüente à luz solar.
- utilização em locais beira-mar ou muito úmidos

Também não se estende ao fabricante do produto qualquer ressarcimento de prejuízos, perdas, danos ou lucros cessantes decorrentes da não montagem ou não utilização correta do produto por responsabilidade do cliente.

A CIPLAFE também não é responsável por qualquer GARANTIA ESTENDIDA ou ADICIONAL que o cliente tenha adquirido diretamente de lojistas ou seguradoras e que lhe ofereça qualquer cobertura ou prazo adicional após o prazo informado neste certificado.

Em caso de dificuldades de atendimento, contate diretamente a empresa em www.ciplafe.com.br ou no telefone 17 3465 6060

INSTRUÇÕES DE MONTAGEM / ASSEMBLY INSTRUCTIONS

LEIA ATENTAMENTE TODAS AS INSTRUÇÕES ANTES DE INICIAR A MONTAGEM.
A MONTAGEM DEVE SER FEITA EM UMA SUPERFÍCIE LIMPA E PLANA.
ACONSELHA-SE UTILIZAR A PRÓPRIA EMBALAGEM PARA FORRAR O CHÃO
E NÃO DANIFICAR O PRODUTO.
OS PARAFUSOS DEVEM SER REAPERTADOS PERIODICAMENTE.
EVITAR BATIDAS E CONTATOS COM OBJETOS CORTANTES.

BASE SLIM P/ TAMPO VIDRO 0,90M / GRANITO/BP 0,75M - COD. 138
SLIM BASE FOR GLASS TOP 0,90M / GRANITE/BP 0,75M - COD. 138

ASSISTA O VÍDEO DE MONTAGEM EM:
WATCH ASSEMBLING VIDEO AT:



www.ciplafe.com.br/videos



Desde 1969 a escolha inteligente!
Desde 1969 la opción inteligente!
Since 1969 the smart choice!

CIPLAFE COM. IND. MOVEIS LTDA.
AV LUIZ BRAMBATTI, 62 - CEP 15612-480
FERNANDÓPOLIS - SP - BRASIL
TEL: +55 17 3465 6060
CNPJ: 47.841.911/0001-05
IE: 304.006.414.119



www.ciplafe.com.br

ACESSÓRIOS PARA BASE 138 / ACES FOR BASE 138

 55 MM x 32 MM	4 un	ponteira angular 1.1/4" branca com furo white angular plastic protection 1.1/4" with hole	cod 240019
		ponteira angular 1.1/4" preta com furo black angular plastic protection 1.1/4" with hole	cod 240020
 105 MM x 28 MM	1 un	roda base central p/ mesa - preto black central round for 1 1/4" Slim base	cod 210016
		roda base central p/ mesa - branco white central round for 1 1/4" Slim base	cod 210017
 55 MM x 9 MM	4 un	paraf. atar. cab. ch. phs 4,8mm x 55mm zinc. philips flat head screw 4,8mm x 55mm zinc.	cod 190003

ACESSÓRIOS (FORNECIDOS SOMENTE P/ USO COM TAMPO DE VIDRO) / ACCESSORIES (ONLY FOR GLASS TOP)

 11,9 MM x 12 MM	4 un	apoio de silicone para vidro silicone support for glass	cod 210015
 55 MM x 32 MM	4 un	ponteira angular 1.1/4" branca com furo white angular plastic protection 1.1/4" with hole	cod 240019
		ponteira angular 1.1/4" preta com furo black angular plastic protection 1.1/4" with hole	cod 240020

ACESSÓRIOS (FORNECIDOS SOMENTE P/ USO COM TAMPO MDP BP) / ACCESSORIES (ONLY FOR WOOD TOP)

 25 MM x 8 MM	4 un	paraf. atar. cab. ch. phs 4,5mm x 25mm zinc. philips flat head screw 4,5mm x 25mm zinc.	cod 190002
 55 MM x 32 MM	4 un	ponteira angular 1.1/4" branca com furo white angular plastic protection 1.1/4" with hole	cod 240077
		ponteira angular 1.1/4" preta com furo black angular plastic protection 1.1/4" with hole	cod 240078

PEÇAS PARA BASE 138 / PIECES FOR BASE 138

PEÇA-01 950 MM x 32 MM		4 un
pé 1.1/4" x 950mm preto fosco foot 1.1/4" x 950mm matte black	cod PBAS0174	
pé 1.1/4" x 950mm branco foot 1.1/4" x 950mm white	cod PBAS0119	
pé 1.1/4" x 950mm craq. preto foot 1.1/4" x 950mm text black.	cod PBAS0120	
pé 1.1/4" x 950mm bronze foot 1.1/4" x 950mm bronze	cod PBAS0123	

ESCALA APROXIMADA DAS PEÇAS
PIECES ESTIMATED MEASURES 1:15

OS PARAFUSOS DEVEM SER REAPERTADOS PERIODICAMENTE
SCREWS MUST BE REFASTEN FREQUENTLY

MEDIDAS E CORES PODEM APRESENTAR PEQUENAS VARIAÇÕES
MEASURES AND COLORS MAY HAVE SOME CHANGES

A PINTURA CRAQUEADO PRETO E BRONZE PODEM APRESENTAR VARIAÇÕES DE TONALIDADE
TEXTURED BLACK AND BRONZE PAINTING MAY HAVE SOME CHANGES

ESCALA APROXIMADA DOS ACESSÓRIOS
ACCESSORIES ESTIMATED MEASURES 1:1

MEDIDAS DO PRODUTO (MONTADO) PRODUCT DIMENSIONS (ASSEMBLED)

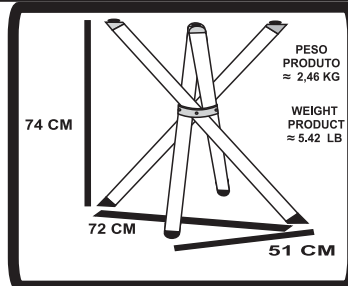

PASSO 1 / STEP 1

Esta base já vem pré-montada.
Basta retirar o produto da caixa, abrir os pés e fixar cada tipo de tampo.

*This base comes almost ready to use.
It is necessary just to fasten each kind of table.*

PESO MÁXIMO PERMITIDO SOBRE A BASE
MAXIMUM WEIGHT ALLOWED OVER BASE

25 kg (15kg do tampo + 10kg distribuídos sobre o tampo)

55 lb (33 lb of the top + 22 lb spreaded over the top)

PESO MÁXIMO SUPOSTADO SOBRE O TAMPO = 10 KG DISTRIBUÍDOS
MAXIMUM WEIGHT TO USE OVER THE TOP = 10 KG SPREADED

PASSO 2 - PARA TAMPO DE GRANITO / FOR GRANITE TOP

Apoie o tampo de granito sobre a ponteira angular (ACES-A), alinhando o centro da base com o centro do tampo. Não é necessário utilizar nenhum outro acessório de fixação, já que o peso do tampo de granito garante estabilidade. Após isso, o produto estará pronto para uso.

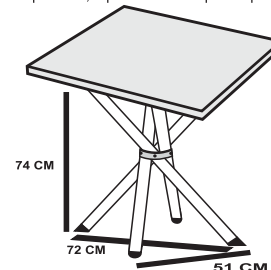

Put granite top over the angular protection (ACES-A), aligning center of base with center of top. Nothing else is necessary to fix this top because weight of granite top ensures stability. After that, product is ready to use.

PASSO 2 - PARA TAMPO DE VIDRO / FOR GLASS TOP

Apoie o tampo de vidro sobre a ponteira angular com apoio para vidro (ACES-D), alinhando o centro da base com o centro do tampo. Não é necessário utilizar nenhum outro acessório de fixação, já que o peso do tampo de vidro garante estabilidade. Após isso, o produto estará pronto para uso.

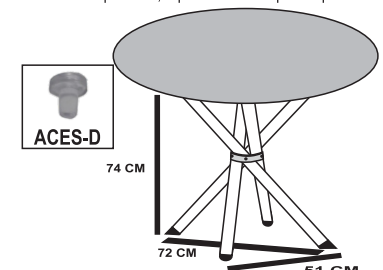

Put glass top over angular protection with support for glass (ACES-D), aligning center of base with center of top. Nothing else is necessary to fix this top because weight of glass top ensures stability. After that, product is ready to use.

PASSO 2 - PARATAMPO DE MADEIRA BP / FOR WOODEN BP TOP

- Deite o tampo de madeira BP em uma superfície limpa e plana, deixando o fundo virado para cima (utilize a própria embalagem do tampo para forrar o piso).
- Apoie a armação no tampo, com as ponteiras furadas (ACES-G) encostadas no calço do tampo. E fixe-as ao tampo usando os parafusos (ACES-F). Após isso, basta desvirar todo o produto e ele estará pronto para uso.

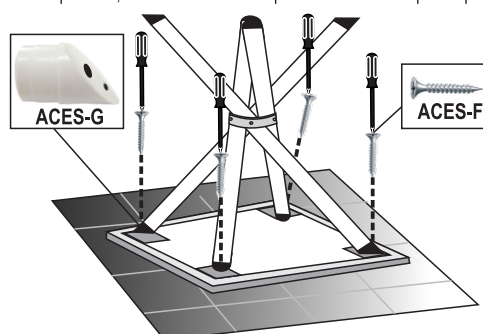

Lay wooden BP top down on a clean and flat floor, with the bottom side turned to your front (use carton pack on the floor to protect the top).
- Put base over top, leaving holes of angular plastic protection (ACES-G) free. And fasten screws (ACES-F) in the top. After that, turn back the product and it will be ready to use.

MODELO: 130053
PRODUTO: 138

ÚLTIMA REVISÃO
AGO-2022