











DICAS DE LIMPEZA E CONSERVAÇÃO CLEANING AND MAINTENANCE TIPS

<p>Para limpeza, use somente um pano úmido</p>  <p>For cleaning, use only a damp cloth</p> <p>Para limpeza, utilice únicamente un paño húmedo</p>	<p>Não molhar, expor à água e umidade</p>  <p>Do not get wet, expose to water and moisture</p> <p>No moje, exponga a agua y la humedad.</p>	<p>Não usar produtos químicos ou abrasivos (sabão, álcool, água sanitária)</p>  <p>Do not use chemicals or abrasives (soap, alcohol, bleach)</p> <p>No utilice productos químicos ni abrasivos (jabón, alcohol, lejía)</p>	<p>Não expor à maresia</p>  <p>Do not expose to sea air</p> <p>no exponer al aire del mar</p>	<p>Não expor à luz solar direta</p>  <p>Do not expose to direct sunlight</p> <p>No exponga a la luz solar directa</p>
---	--	---	--	---

<p>Peso máximo sobre cadeiras</p> <p>100 kg 220 lb</p>  <p>Max weight on chairs</p> <p>Peso máximo en sillas</p>	<p>Não reclinar</p>  <p>Do not recline</p> <p>No recuestar</p>	<p>Não pisar/subir</p>  <p>Do not step/climb</p> <p>No pise/suba</p>	<p>Não sentar/subir</p>  <p>Do not sit down/climb</p> <p>No sentarse / trepar</p>	<p>Não arrastar/empurrar</p>  <p>Do not drag/push</p> <p>No arrastrar/empujar</p>
---	---	---	--	---

Peso máximo sobre mesas

10 kg
22 lb



Max weight on tables

Peso máximo en mesas

Para conservação, aplicar cera automotiva ou vaselina líquida nas peças metálicas
For high durability, spread automotive wax or vaseline in the metallic parts

Para conservación, aplicar cera para autos o vaselina líquida en piezas metálicas

Caso necessário, reaperte os parafusos
If necessary, refasten screws

Si necesario, vuelva a apretar los tornillos

“PRODUTO DESTINADO A USO RESIDENCIAL E PARA ADULTOS, NÃO DEIXAR CRIANÇAS SOZINHAS PRÓXIMAS AOS PRODUTOS, POIS ELAS PODEM SUBIR, CAIR OU SE MACHUCAR”.

DESIGNED FOR USE OF ADULTS AND AT HOME. DO NOT LET CHILDREN ALONE AND CLOSE TO PRODUCTS, BECAUSE THEY CAN CLIMB, FALL OR HURT THEMSELVES.

Producto destinado a uso residencial y para adultos. No deje a los niños solos cerca del producto, ya que pueden trepar, caer o lesionarse.



TAMPON DE VIDRO E MADEIRA (MDP-MDF BP) PODEM DANIFICAR SE FICAREM EM CONTATO DIRETO COM OBJETOS MUITO QUENTES.

GLASS AND WOODEN TOPS (MDP-MDF LP MELANINE) MAY DAMAGE IF IN DIRECT CONTACT WITH HOT OBJECTS.

Los tableros de vidrio y madera (MDP / MDF BP) pueden dañarse si entran en contacto directo con objetos muy calientes.



EVITAR EXPOSIÇÃO À MARESIA E LOCAIS MUITO ÚMIDOS.
AVOID EXPOSURE TO CORROSIVE SEA AIR.

Evite la exposición al aire del mar y sitios muy húmedos.

ÚLTIMA REVISÃO: OUT-2022

MODELO: 130067 PRODUTO:
ROUPEIRO CLOSET MADRI ELE



Móveis
Muebles
Furniture

Desde 1969 a escolha inteligente!

CIPLAFE COM. IND. MOVEIS LTDA.
AV LUIZ BRAMBATTI, 62 - CEP 15612-480
FERNANDÓPOLIS - SP - BRASIL
TEL: +55 17 3465 6060
CNPJ: 47.841.911/0001-05
IE: 304.006.414.119
www.ciplafe.com.br

PREZADO MONTADOR, GENTILEZA ENTREGAR ESTE CERTIFICADO AO CLIENTE

PARABÉNS! VOCÊ ACABA DE ADQUIRIR UM PRODUTO DE ALTA QUALIDADE!
ENTRETANTO, ALGUNS CUIDADOS SÃO NECESSÁRIOS PARA MAIOR DURABILIDADE E USO CORRETO.
LEIA ATENTAMENTE TODAS AS INFORMAÇÕES E CUIDADOS ANTES DE INICIAR A MONTAGEM
E UTILIZAR O PRODUTO. CONFIRA O VÍDEO DE MONTAGEM NA INTERNET

CERTIFICADO DE GARANTIA

MODELO
130067
PRODUTO
ROUPEIRO
MADRI ELE

PRAZO

Todos os produtos fabricados pela Ciplafe possuem 3 meses de garantia contra defeitos de fabricação, conforme (Código de Defesa do Consumidor). Ressaltar-se que, seguindo a Lei 8078/90 (Código de Defesa do Consumidor), esta garantia oferecida ao produto é exclusivamente contra defeitos de fabricação.

COMO SOLICITAR

Para solicitar a análise e conseqüente o atendimento da garantia, é necessário contatar diretamente a loja/varejista onde o produto foi adquirido e apresentar a nota fiscal de venda. A loja/varejista será o responsável por analisar as condições e validade da garantia especificadas neste certificado, assim como efetuar a substituição do produto ou seus componentes danificados.

LIMITAÇÕES

A loja/varejista reserva-se o direito de negar o atendimento da garantia, caso seja constatado danos causados por:

- maus tratos, acidentes ou uso incorreto e inadequado.
 - peso superior ao recomendado.
 - produtos de limpeza inadequados.
 - montagem e instalação incorretas.
 - inundações, incêndios, chuvas e outros agentes externos.
 - contato freqüente com a água.
 - exposição freqüente à luz solar.
- utilização em locais beira-mar ou muito úmidos

Também não se estende ao fabricante do produto qualquer ressarcimento de prejuízos, perdas, danos ou lucros cessantes decorrentes da não montagem ou não utilização correta do produto por responsabilidade do cliente.

A CIPLAFE também não é responsável por qualquer GARANTIA ESTENDIDA ou ADICIONAL que o cliente tenha adquirido diretamente de lojistas ou seguradoras e que lhe ofereça qualquer cobertura ou prazo adicional após o prazo informado neste certificado.

A montagem da base CIPLAFE com tampo de outro fabricante ou a montagem do tampo CIPLAFE com base de outro fabricante representa risco à segurança do produto e causará a perda da garantia do produto.
Assembling the CIPLAFE base with a top from a different manufacturer or assembling the CIPLAFE top with a base from a different manufacturer represents a risk to product safety and implies the loss of warranty product.

Em caso de dificuldades de atendimento, contate diretamente a empresa em www.ciplafe.com.br ou no telefone 17 3465 6060 ou whatsapp 17 99108 0912

ROUPEIRO CLOSET MADRI - MÓDULO ELE 890MM X 1875MM
WARDROBE CLOSET MADRI - MEN MODULE 890MM X 1875MM

MONTAGEM DE MÉDIA DIFICULDADE
RECOMENDA-SE PROFISSIONAL DE MONTAGEM
MEDIUM DIFFICULTY ASSEMBLY
PROFESSIONAL RECOMMENDED ASSEMBLY

RECURSOS PARA MONTAGEM
ASSEMBLING RESOURCES

2 PESSOA / 2 PERSON
 1 CHAVE PHILIPS (NÃO INCLUSA) / 1 PHILIPS SCREWDRIVER (NOT INCLUDED)
 1 MARTILHO (NÃO INCLUSA) / 1 HAMMER (NOT INCLUDED)

CÓDIGO / COD **COR / COLOR**

002044 AMÊNDOA - AD / ALMOND - AD
002048 CARVALHO MONTREAL - CM / MONTREAL OAK - CM

ESCALA APROXIMADA DOS ACESSÓRIOS / ACCESSORIES ESTIMATED MEASURES **1:1**

ACESSÓRIOS PARA CLOSET MADRI - MÓDULO ELE		CÓDIGO
ACCESSORIES FOR CLOSET MADRI - MEN MODULE		CODE
ACES-A	1 UN Cola / Glue	070005
ACES-B	28 UN Cavilha 8MM x 30MM / Wooden Dowel 8MM X 30MM	170037
ACES-C	6 UN Parafuso chato 4,5MM X 25MM / Flat head screw 4,5MM X 25MM	190002
ACES-D	12 UN Parafuso flangeado 4,5MM x 30MM / Flanged head screw 4,5MM X 30MM	190053
ACES-E	6 UN Trapézio / trapeze	240107
ACES-F	16 UN Parafuso união 40MM / Union screw 40MM	190054
ACES-G	4 UN Cantoneira metal 17,5MM X 45MM / Metal angle bracket 17,5MM X 45MM	250018
ACES-H	32 UN Parafuso chato 3,5MM X 14MM / Flat head screw 3,5MM X 14MM	190048
ACES-I	36 UN Pregão 12 X 12 / Nail 12 X 12	250006
ACES-J	2 UN Corrediça 350mm fêmea esquerda - divisória central lado B / Slide 350mm female left - central partition B side	030013
ACES-K	2 UN Corrediça 350mm macho esquerda - gaveta / Slide 350mm male left - drawer	
ACES-L	2 UN Corrediça 350mm fêmea direita - divisória central lado A / Slide 350mm female right - central partition A side	030013
ACES-M	2 UN Corrediça 350mm macho direita - gaveta / Slide 350mm male right - drawer	
ACES-N	8 UN Ponteira 20mm X 20mm interna preto / Plastic protection 20mm x 20mm internal black	240073
ACES-O	2 UN Bucha fixação 5/8" interna preto / Fixing bushing 5/8" internal black	240105



ASSISTA O VÍDEO DE MONTAGEM EM:
 WATCH ASSEMBLING VIDEO AT:
www.ciplafe.com.br/videos

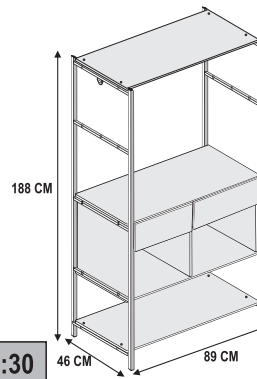

ESCALA APROXIMADA DAS PEÇAS / PIECES ESTIMATED MEASURES **1:30**

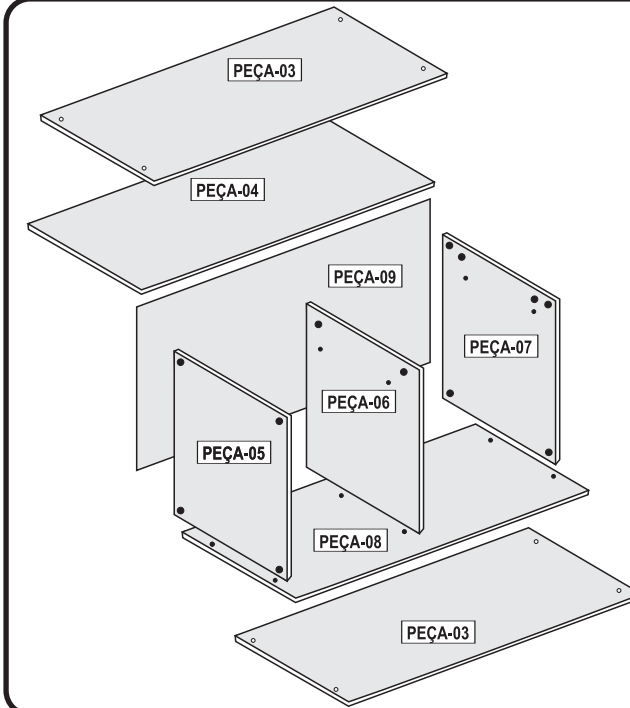

OS PARAFUSOS DEVEM SER REAPERTADOS PERIODICAMENTE
 SCREWS MUST BE REFASTEN FREQUENTLY

CORES DAS PINTURA DOS TUBOS E CORES DAS MADEIRAS PODEM SOFRER ALTERAÇÕES
 COLOR TUBE COATINGS AND COLOR WOOD MAY HAVE CHANGES

MODELO: 130067
 PRODUTO: ROUPEIRO CLOSET MADRI MÓDULO ELE

ÚLTIMA REVISÃO OUT-2022

PEÇAS PARA CLOSET MADRI - MÓDULO ELE / PIECES FOR CLOSET MADRI - MEN MODULE

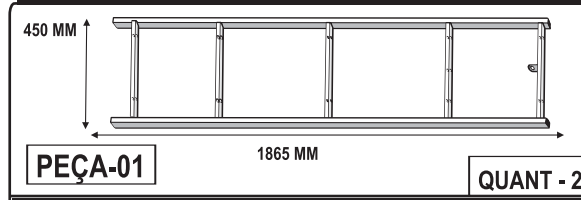

cod PDIV0036
 estrutura lateral para closet madri preto fosco
 side frame for matte black closet madri

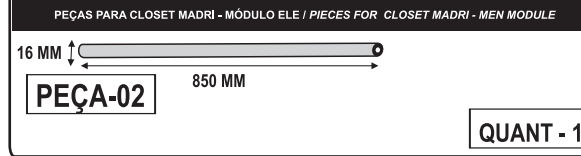

cod PDIV0041
 tubo com bucha 5/8" x 850mm closet madri preto fosco
 tube with bushing 5/8" x 850mm for matte black closet madri

PEÇAS DO MÓDULO PARA CLOSET MADRI - MÓDULO ELE
PIECES MODULE FOR CLOSET MADRI - MEN MODULE

PEÇA / PIECES	QUANT	DESCRIÇÃO / DESCRIPTION	CÓDIGO CODE	COR / COLOR
03	2 UN	Chapéu / Base 890MM x 405MM x 15MM / Hat / base 890MM x 405MM x 15MM	ADIV0077	Amêndoa / Almond
			ADIV0068	Carvalho Montreal / Montreal Oak
04	1 UN	Tampo Gav. 890MM x 405MM x 15MM / Drawer top 890MM x 405MM x 15MM	ADIV0079	Amêndoa / Almond
			ADIV0070	Carvalho Montreal / Montreal Oak
05	1 UN	Divisória esq. 409MM x 386MM x 15MM / Left partition 409MM x 386MM x 15MM	ADIV0078	Amêndoa / Almond
			ADIV0069	Carvalho Montreal / Montreal Oak
06	1 UN	Divisória central 409MM x 386MM x 15MM / Central partition 409MM x 386MM x 15MM	ADIV0088	Amêndoa / Almond
			ADIV0086	Carvalho Montreal / Montreal Oak
07	1 UN	Divisória dir. 409MM x 386MM x 15MM / Right partition 409MM x 386MM x 15MM	ADIV0099	Amêndoa / Almond
			ADIV0100	Carvalho Montreal / Montreal Oak
08	1 UN	Base Gav. 890MM x 405MM x 15MM / Drawer base 890MM x 405MM x 15MM	ADIV0089	Amêndoa / Almond
			ADIV0087	Carvalho Montreal / Montreal Oak
09	1 UN	Traseiro 845MM x 438MM x 4MM / Rear 845MM x 438MM x 4MM	ADIV0098	Amêndoa / Almond
			ADIV0075	Carvalho Montreal / Montreal Oak

PEÇAS DA GAVETA PARA CLOSET MADRI - MÓDULO ELE
PIECES DRAWER FOR CLOSET MADRI - MEN MODULE

PEÇA / PIECES	QUANT	DESCRIÇÃO / DESCRIPTION	CÓDIGO CODE	COR / COLOR
10	2 UN	Frente de gaveta 410MM x 153MM x 15MM / Drawer front 410MM x 153MM x 15MM	ADIV0080	Amêndoa / Almond
			ADIV0071	Carvalho Montreal / Montreal Oak
11	2 UN	Traseiro de gaveta 345MM x 95MM x 15MM / Rear drawer 345MM x 95MM x 15MM	ADIV0081	Amêndoa / Almond
			ADIV0072	Carvalho Montreal / Montreal Oak
12	4 UN	Lateral de gaveta 350MM x 95MM x 15MM / Side drawer 350MM x 95MM x 15MM	ADIV0082	Amêndoa / Almond
			ADIV0073	Carvalho Montreal / Montreal Oak
13	2 UN	Fundo de gaveta 376MM x 358MM x 3MM / Bottom drawer 376MM x 358MM x 3MM	ADIV0097	Amêndoa / Almond
			ADIV0074	Carvalho Montreal / Montreal Oak

PASSO 1 / STEP 1

- PASSE COLA (ACESSÓRIO-A) NOS FUROS DAS LATERAIS E TRASEIRA DE GAVETA (PEÇA-11-12) E EM SEGUIDA ENCAIXE AS CAVILHAS (ACESSÓRIO-B).
- ENCAIXE A TRASEIRA DE GAVETA (PEÇA-11) COM AS LATERAIS (PEÇA-12) E FIXE O PARAFUSO (ACESSÓRIO D) NA PARTE EXTERNA PARA TRAVAMENTO.
- EM SEGUIDA FIXE A PARTE INTERNA COM O PARAFUSO E CANTONEIRA METÁLICA (ACESSÓRIO G-H).
- ENCAIXE A FRENTE DE GAVETA (PEÇA-10) COM AS LATERAIS (PEÇA-12) E FIXE COM O PARAFUSO E CANTONEIRA METÁLICA (ACESSÓRIO-G-H) NA PARTE INTERNA.
- REPITA ESTE PROCESSO PARA A MONTAGEM DAS DUAS GAVETAS.

DETALHE

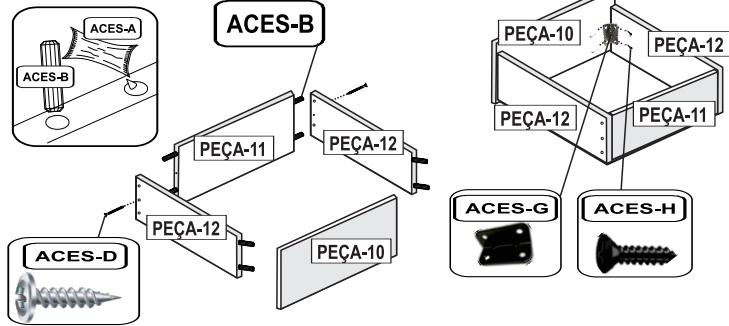

- SPREAD GLUE (ACCESSORY-A) ON HOLES OF SIDE AND REAR DRAWER (PIECE 11-12) AND AFTER THAT FIT DOLLS (ACCESSORY B) ON HOLES.
- FIT REAR DRAWER (PIECE 11) WITH SIDE DRAWER (PIECE 12) AND FASTEN SCREW (ACCESSORY D) ON OUTSIDE FOR CLAMPING.
- AFTER THAT, FASTEN SCREW AND METAL ANGLE (ACCESSÓRIOS-G-H) ON INNER SIDE.
- FIT FRONT DRAWER (PIECE 10) WITH SIDE DRAWER (PIECE 12) AND FASTEN SCREWS AND METAL ANGLE (ACCESSORY-G-H).
- REPEAT THIS PROCESS FOR ASSEMBLING THE ANOTHER DRAWER.

PASSO 2 / STEP 2

- COM A GAVETA JÁ MONTADA, ENCAIXE O FUNDO DA GAVETA (PEÇA-13) POR BAIXO DA GAVETA E PREGUE USANDO OS PREGOS (ACESSÓRIO-I).
- EM SEGUIDA PARAFUSE AS CORREDIÇAS MACHO (ACESSÓRIO K-M) NAS LATERAIS INFERIORES DA GAVETA (PEÇA-12) COM O PARAFUSO (ACESSÓRIO-H) SEGUINDO OS FUROS JÁ EXISTENTES.
- REPITA ESTE PROCESSO PARA A OUTRA GAVETA.

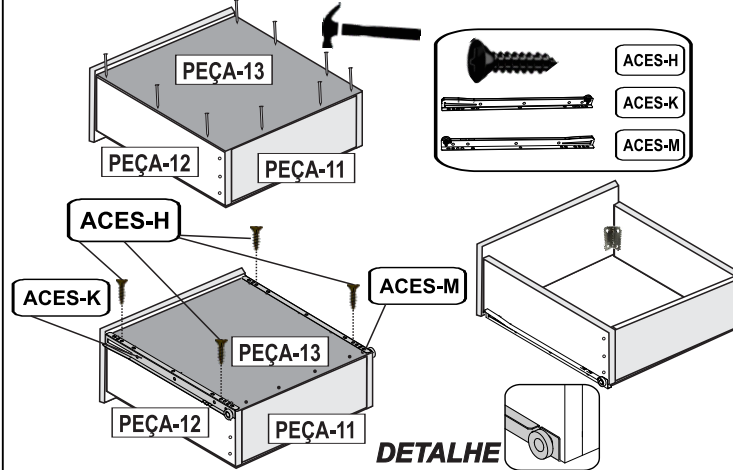

- WITH THE DRAWER ASSEMBLED, FIT THE BOTTOM DRAWER (PIECE-13) UNDERNEATH DRAWER AND FIX USING THE NAILS (ACCESSORY-I)
- AFTER THAT, FASTEN THE SLIDES MALE (ACCESSORY K-M) ON THE LOWER POSITION OF DRAWER SIDE (PIECE-12) WITH SCREW (ACCESSORY-H) FOLLOWING EXISTENT HOLES.
- REPEAT THIS PROCESS FOR THE ANOTHER DRAWER.

PASSO 3 / STEP 3

- PASSE COLA (ACESSÓRIO-A) NOS FUROS DAS DIVISÓRIAS (PEÇAS 05-06-07) E EM SEGUIDA ENCAIXE AS CAVILHAS (ACESSÓRIO B).

DETALHE

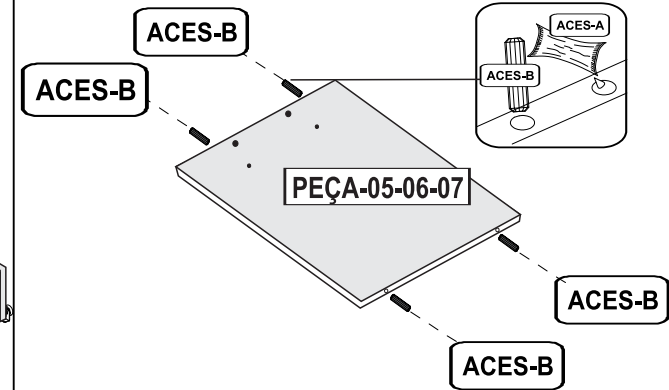

- SPREAD GLUE (ACCESSORY-A) ON HOLES OF PARTITION (PIECE 05-06-07) AND AFTER THAT FIT DOLLS (ACCESSORY B) ON HOLES.

PASSO 4 / STEP 4

- FIXAR A CORREDIÇA FEMEA (ACESSÓRIO-J) NAS LATERAIS DAS DIVISÓRIAS (PEÇA-05 E PEÇA-06 LADO B) UTILIZANDO O PARAFUSO (ACESSÓRIO H).
- EM SEGUIDA, FIXAR A CORREDIÇA FEMEA (ACESSÓRIO-L) NAS LATERAIS DAS DIVISÓRIAS (PEÇA 06 LADO A E PEÇA-07) UTILIZANDO O PARAFUSO (ACESSÓRIO H).
- SEGUIR AS FURAÇÕES JÁ EXISTENTES NAS PEÇAS COMO GUIA DE FIXAÇÃO
- UTILIZAR O FURO OBLONGO DAS CORREDIÇAS PARA QUE POSSA FAZER ALGUM AJUSTE DE ALTURA DAS GAVETAS.

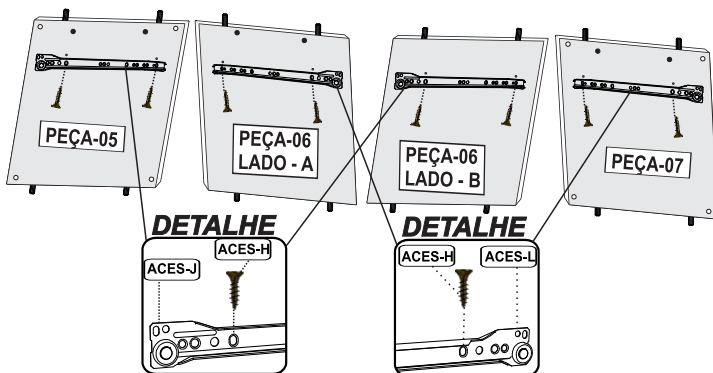

- FASTEN THE FEMALE SLIDE (ACCESSORY-J) ON SIDE PART OF PARTITIONS (PIECE 05 AND PIECE-06 SIDE B) USING SCREWS (ACCESSORY-H).
- AFTER THAT, FASTEN THE FEMALE SLIDE (ACCESSORY-L) ON SIDE PART OF PARTITIONS (PIECE 07 AND PIECE-06 SIDE A) USING SCREWS (ACCESSORY-H).
- FOLLOW THE EXISTING HOLES ON PIECES FOR ORIENTATION ON FIXATION
- USE THE OBLONG HOLE ON SLIDES SO THAT CAN ADJUST POSITION DRAWERS.

PASSO 5 / STEP 5

- ENCAIXAR OS TRAPÉZIOS (ACESSÓRIO-E) NAS DIVISÓRIAS (PEÇA 05-06-07).
- EM SEGUIDA FIXAR AS DIVISÓRIAS (PEÇA 05-06-07) NO TAMPO DA GAVETA (PEÇA 04) UTILIZANDO O PARAFUSO (ACESSÓRIO-C) NOS TRAPÉZIOS (ACESSÓRIO-E).

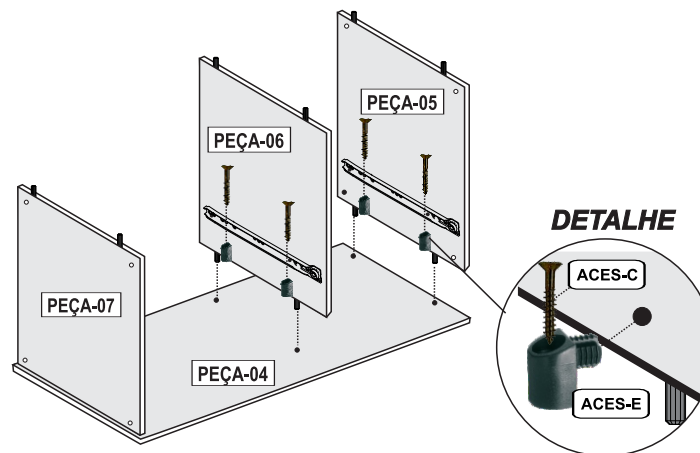

- FIT THE TRAPEZES (ACCESSORY-E) INTO PARTITIONS (PIECE 05-06-07).
- AFTER THAT, FIX PARTITIONS (PIECES 05-06-07) ON DRAWER TOP (PIECE 04) AND USING THE SCREW (ACCESSORY-C) ON TRAPEZES (ACCESSORY-E).

PASSO 6 / STEP 6

- ENCAIXAR A BASE (PEÇA-08) NAS DIVISÓRIAS (PEÇAS 05-06-07).
- EM SEGUIDA APÉRTE O PARAFUSO (ACESSÓRIO-D).

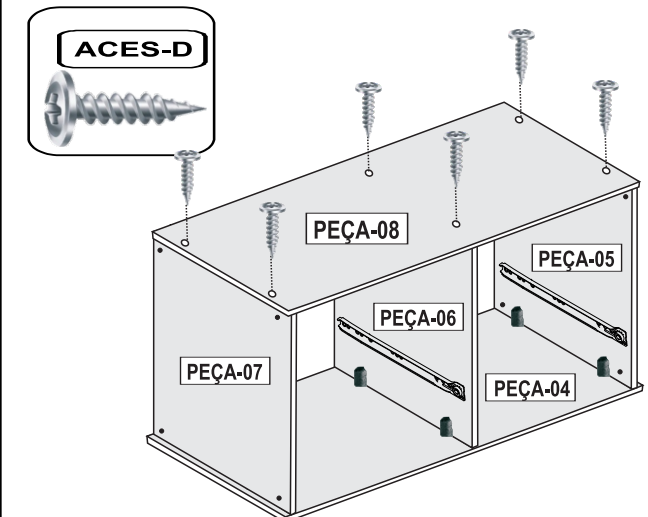

- FIT THE BASE (PIECE-08) INTO THE PARTITIONS (PIECES-05-06-07).
- AFTER THAT FASTEN THE SCREW (ACCESSORY-D).

PASSO 7 / STEP 7

- DEPOIS DA CAIXA DO GAVETEIRO JÁ MONTADA, PREGUE O FUNDO TRASEIRO (PEÇA-09) NA PARTE DE TRÁS COM OS PREGOS (ACESSÓRIOS-I).
- OBS: ANTES DE FIXAR OS PREGOS, VERIFIQUE O ALINHAMENTO DA PEÇA.

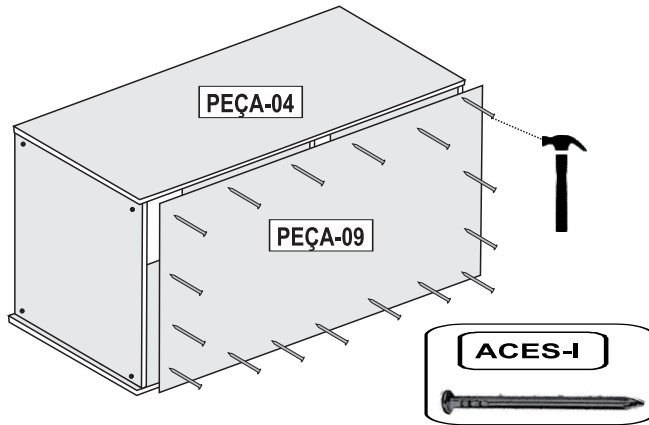

- AFTER DRAWER BOX ASSEMBLED, FIX THE BOTTOM BACK (PIECE-09) ON THE BACK USING THE NAILS (ACCESSORIES-I).
- NOTE: BEFORE FIXING THE NAILS, CHECK THE CORRECT ADJUST.

PASSO 8 / STEP 8

- FIXAR AS LATERAIS DE AÇO (PEÇA-01) AO MÓDULO DE GAVETAS JÁ MONTADO COM O PARAFUSO UNIÃO (ACESSÓRIO-F).

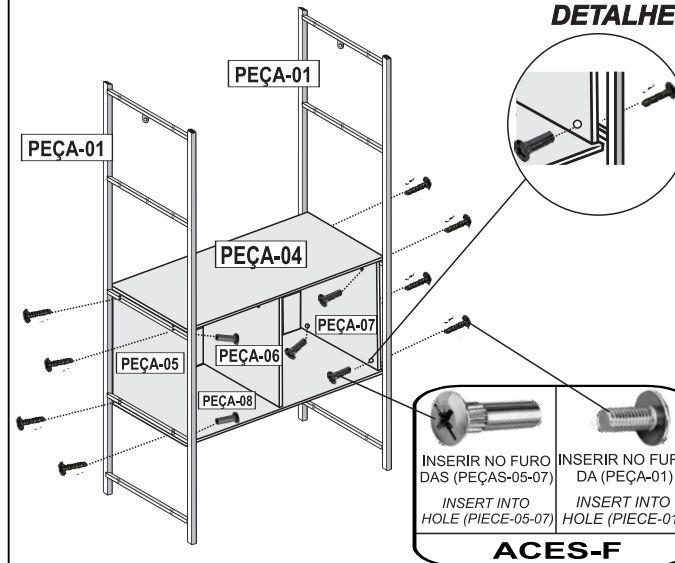

- FIX THE METAL SIDE FRAME (PIECE-01) TO THE ASSEMBLED MODULE WITH JOINT SCREWS (ACCESSORY-F).

PASSO 9 / STEP 9

- ENCAIXAR E PARAFUSAR O CABIDEIRO DE AÇO (PEÇA-02) NA ESTRUTURA JÁ MONTADA COM O MÓDULO, UTILIZANDO O PARAFUSO (ACESSÓRIO-D).
- EM SEGUIDA PARAFUSE A PRATELEIRA INFERIOR (PEÇA-03) NA PARTE DE BAIXO DA LATERAL DE AÇO (PEÇA-01) UTILIZANDO O PARAFUSO (ACESSÓRIO-F).

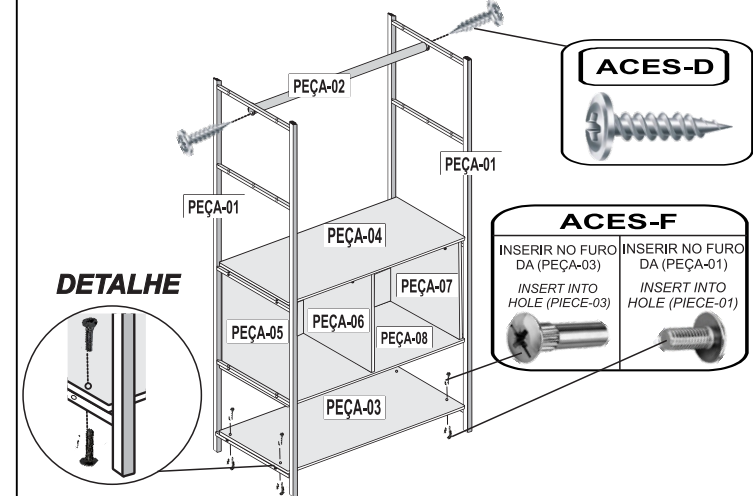

- FIT AND FASTEN THE CLOTHES RACKER (PIECE-02) IN THE METAL FRAME ALREADY ASSEMBLED WITH THE MODULE, USING THE SCREW (ACCESSORY-D).
- AFTER THAT, FASTEN THE SHELF (PIECE-03) ON THE BOTTOM OF THE METAL FRAME (PIECE-01) USING THE SCREW (ACCESSORY-F).

PASSO 10 / STEP 10

- PARAFUSE A PRATELEIRA SUPERIOR (PEÇA-03) NA PARTE DE CIMA DA ESTRUTURA JÁ MONTADA (PEÇA-01) UTILIZANDO O PARAFUSO (ACESSÓRIO-F).

DETALHE

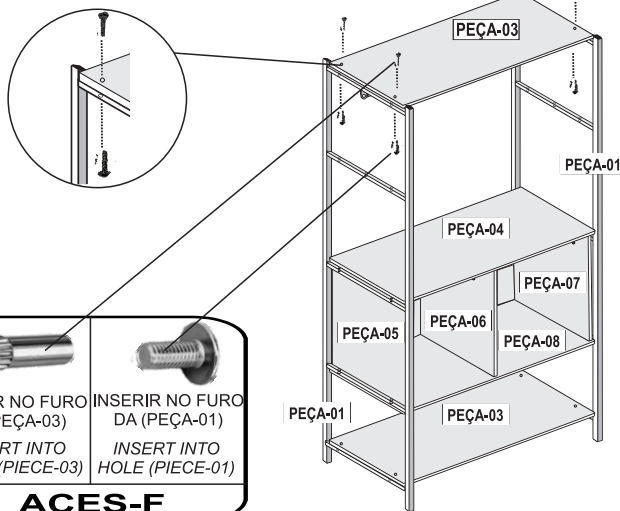

- FASTEN THE SUPERIOR SHELF (PIECE-03) ON THE TOP OF THE METAL FRAME (PIECE-01) USING THE SCREW (ACCESSORY F).

PASSO 11 / STEP 11

- POR FIM, ENCAIXE AS GAVETAS AO ROUPEIRO MONTADO. AGORA SEU PRODUTO ESTARÁ PRONTO PARA O USO.

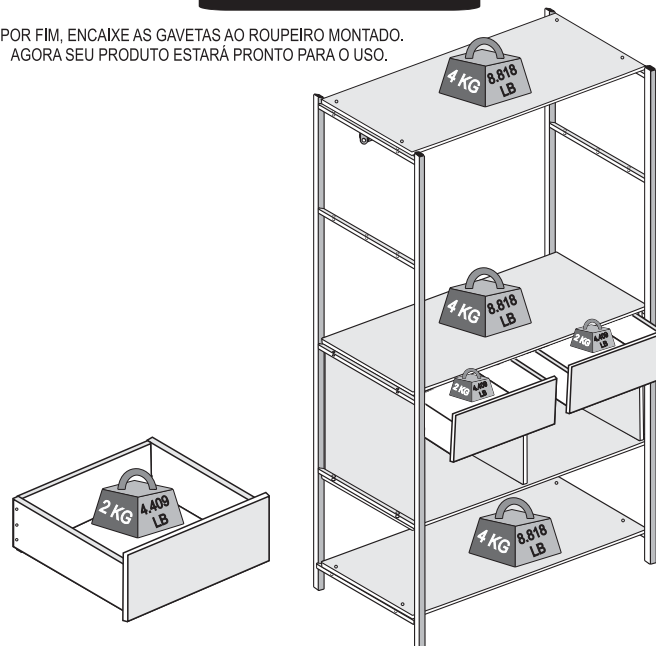

- IN THE END, FIT THE DRAWERS TO THE ASSEMBLED WARDROBE. NOW YOUR PRODUCT WILL BE READY TO USE.

PESO / WEIGHT MEDIDAS / MEASUREMENTS

PESO
PRODUTO
≈ 30,02 KG

WEIGHT
PRODUCT
≈ 66.18 LB

